

5

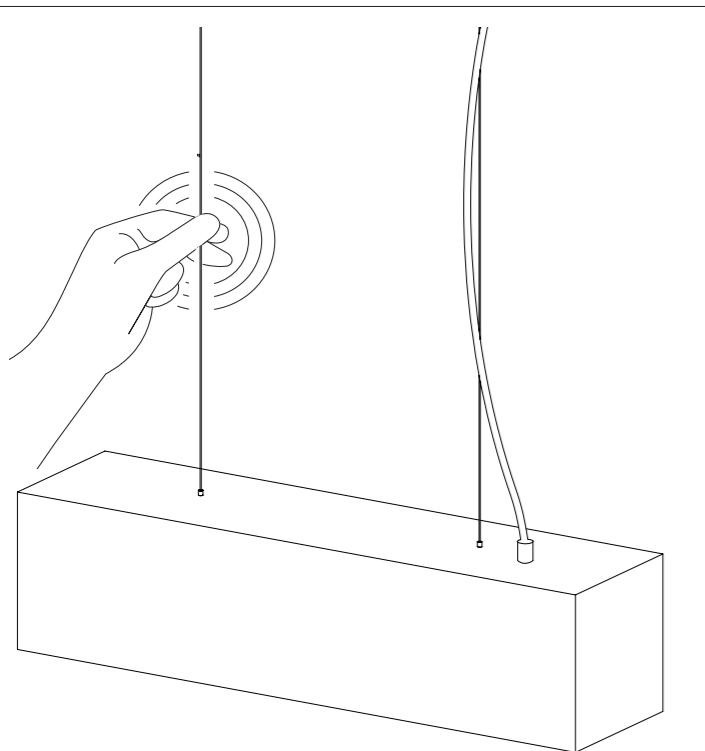

Anleitung Touch DIM Funktion/ Instruction Touch DIM Function

/Wie?/ Das Stahlseil an einer beliebigen Stelle zwischen zwei Fingern halten. Eine Bewegung der Finger ist nicht notwendig. Je länger das Stahlseil gehalten wird, umso heller bzw. dunkler wird die LED. Die DIM Funktion wechselt bei jeder neuen Berührung zwischen hell und dunkel. Die letzte DIM Funktion wird beim Aus- und Anschalten der Leuchte gespeichert.

/How?/ Hold the steel cable at any point between two fingers. It is not necessary to move the fingers. The longer the steel cable is held, the brighter or darker the LED becomes. The DIM function changes between bright and dark with each new touch. The last DIM function is saved when the light is switched off and on.

/Wo?/ Die Touch DIM Funktion wird über das Stahlseil gesteuert, dass nicht neben dem Kabelauslass aus der Lampe kommt.

/Where?/ The Touch DIM function is controlled by the steel cable that does not come out of the lamp next to the cable outlet.

/Wie lange?/ Das Stahlseil für mindestens 5 Sekunden berühren und die LED beobachten. Achten Sie darauf, dass in sehr hellen Räumen der Unterschied der Helligkeit erst nach circa 10 Sekunden zu sehen ist.

/How long?/ Touch the steel cable for at least 5 seconds and observe the LED. Please notice that in very bright rooms the difference in brightness is only visible after about 10 seconds.

Weitere Details entnehmen sie der Abbildung 5.
For more details, see figure number 5.

F: Nice & Simple GmbH
A: Böhmische Str. 12
12055 Berlin
T: (030) 9155 0900
E: post@gantlights.de
W: www.gantlights.de

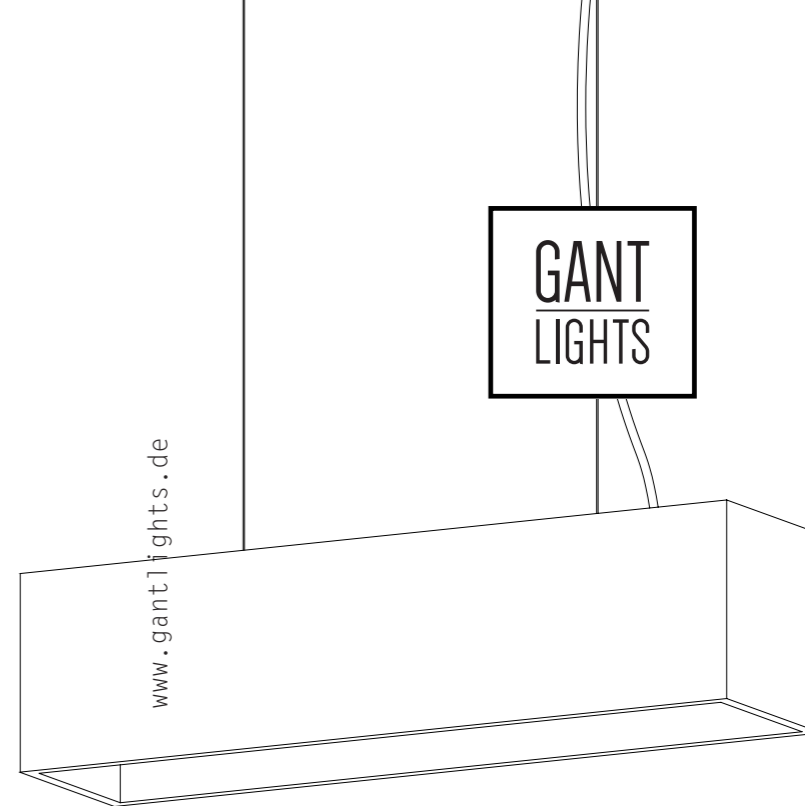

Made in Germany

B4 Beton Pendelleuchte/ B4 Concrete pendant light

1 /D/ Schalten Sie die Sicherung aus. Achten Sie auf ausreichende Tragfähigkeit Ihrer Decke. Befestigen Sie die Stahlseilhalter mit einem Abstand von 28,5cm, wie abgebildet. Führen Sie die Seile ein und richten Sie diese in der gewünschten Höhe aus. Das Stahlseil kann durch Eindrücken des kleinen Zylinders* justiert werden.

1 /E/ Turn off the fuse. Make sure that your ceiling has sufficient load-bearing capacity. Attach the steel cable holders with a distance of 28,5cm (11.22 inch) as shown. Insert the ropes and align them at the desired height. The steel cable can be adjusted by pressing in the small cylinder*.

2 /D/ Jetzt bitte die Stahlseile fest in die Leuchte schrauben. Anschließend kann die Leuchte über die beweglichen Halter in der Lampe ausgerichtet werden.

2 /E/ Now screw the steel cables tightly into the lamp. Then the lamp can be aligned via the movable holders in the lamp.

3 /D/ Jetzt können Sie den Metallbügel neben Ihrem Kabelauslass befestigen und das Lampenkabel anschließen. Verbinden Sie Phase, Nullleiter und Erdung mit Hilfe der Wago-Klemmen.

3 /E/ Now you can fix the metal bracket next to your cable outlet and connect the lamp cable. Connect phase, neutral and ground using the Wago terminals.

4 /D/ Nachdem die Deckenverteilerdose verschlossen und verschraubt ist, können Sie die Sicherung wieder anschalten.

4 /E/ After the canopy is closed and screwed, you can turn on the fuse again.

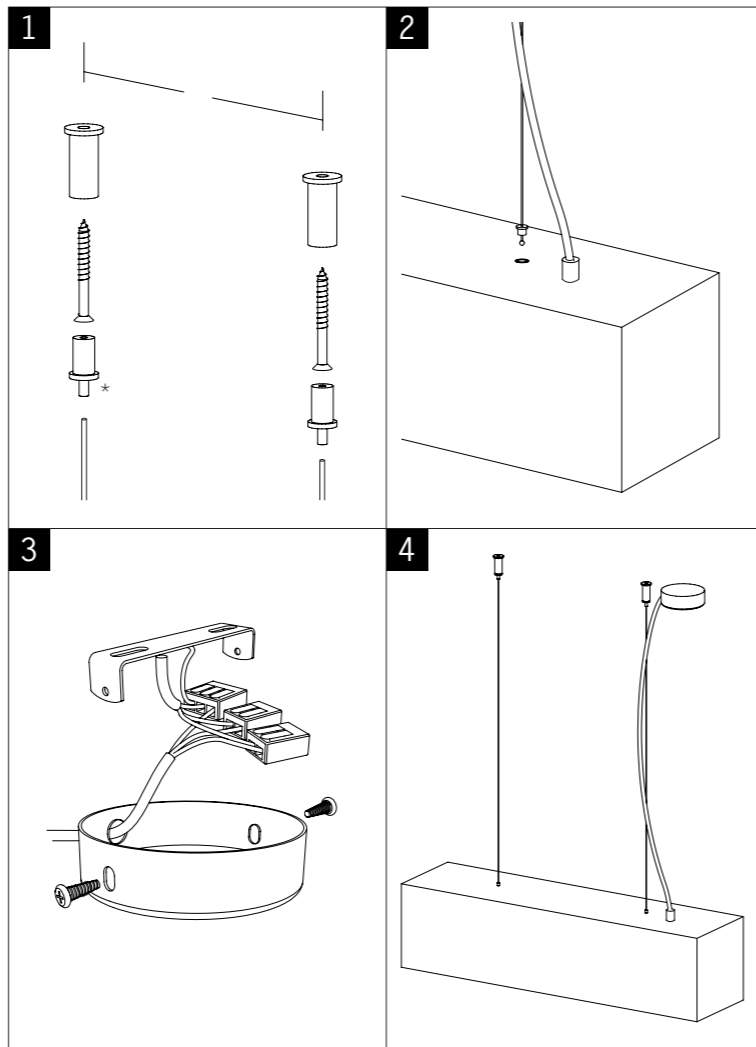

B4 Beton Pendelleuchte /
B4 Concrete pendant light

Leuchtmittel dimmbar / lamp dimmable LED 18W (auch Touch-Dim)
Helligkeit / brightness / 1400lm 2700K, 1400lm 4000K
Nennspannung / rated voltage / 240V, 50-60Hz AC
Schutzart/ protection class / IP20

/D/ Die Standard Version ist dimmbar über handelsübliche LED-Dimmer (siehe Liste kompatibler Dimmer). Die Touch-Dim Version wird durch sanftes Berühren der Stahlseile gedimmt.
/E/ The standard version is dimmable via standard LED dimmers (see list of compatible dimmers). The Touch Dim version is dimmed by gently touching the steel cables.
Größe / size / 56cm x 14cm x 14cm
Gewicht / weight / 6,5kg **CE**

B⁴

/D/ WICHTIG

Um Schäden und Verletzungen durch Herabfallen zu vermeiden, müssen die Lampen fest in der Decke verankert werden. Die Dübel für die Befestigung sind im Lieferumfang enthalten. Schalten Sie vor der Installation die Sicherung aus. In einigen Ländern dürfen Elektroinstallationen nur von autorisierten Elektrofachleuten ausgeführt werden.

/E/ IMPORTANT

To prevent damage and injuries from falling, the lamps must be firmly anchored in the ceiling. The dowels for fastening are included in the delivery. Switch off the fuse before installation. In some countries, electrical installations may only be carried out by authorized electricians.

/D/ ZUBEHÖR /E/ ACCESSORIES

